

VIELFÄLTIG. NATÜRLICH. **HOLZ.**

NEBENEINGANGSTÜREN.

In perfekter Harmonie zum Rest des Hauses.

Inhalt

Hersteller	ALLEMANN® Firmenportrait	4
Holz	Grundmodelle	6
	Verlegemuster	7
	Holzarten	8
	Beschichtung	13
Optische Details	Glasausschnitt	16
Technische Details	Aufbau	18
	Bodenanschläge	19
Beschläge	Bänder	20
	Drücker, Rosetten	22
	Verriegelung	23
Zusatzausstattung	Zubehör	24
Gesamtsortiment	Modellübersicht	26
	ALLEMANN® Produktvielfalt	28

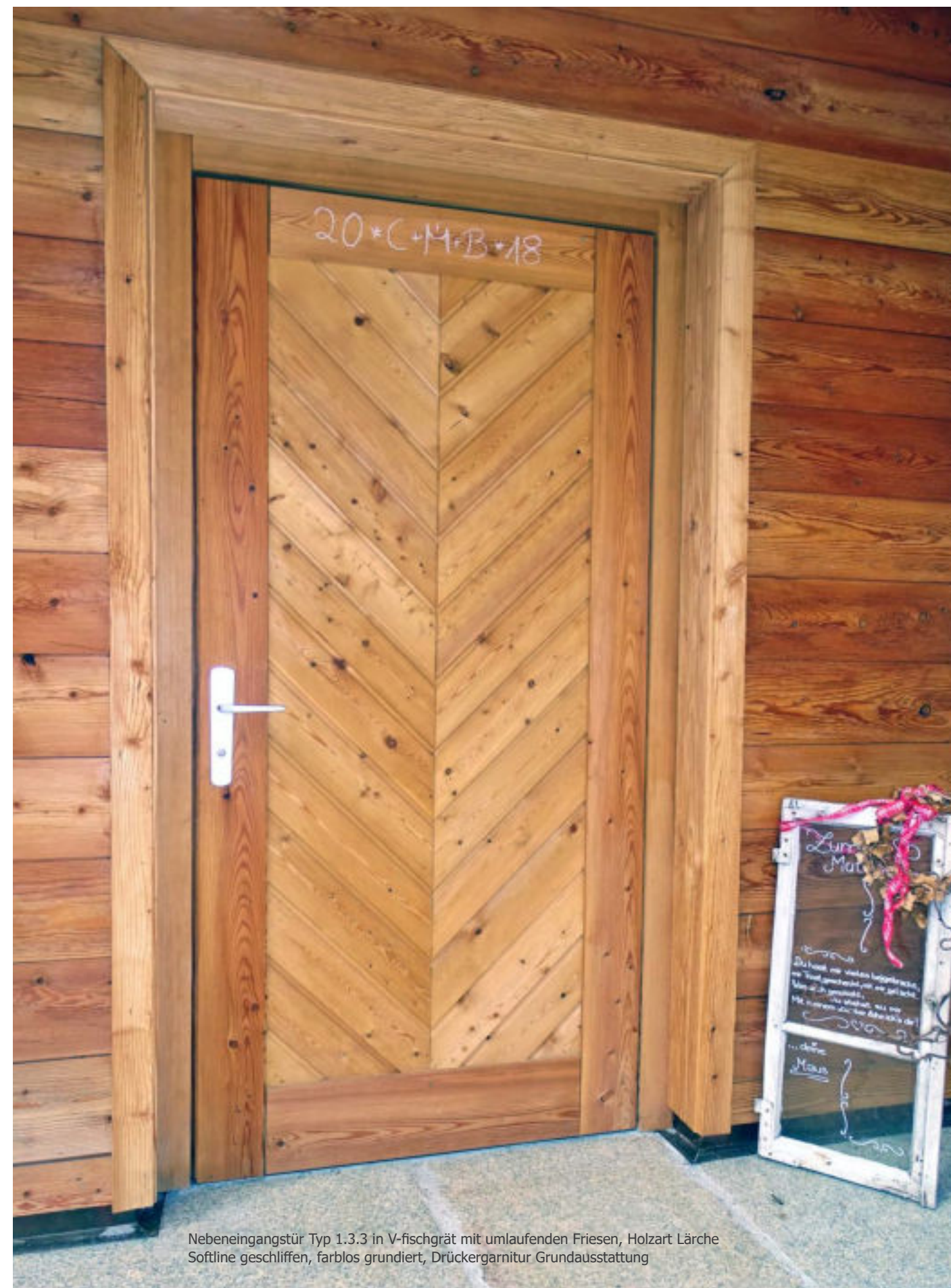

Nebeneingangstür Typ 1.3.3 in V-fischgrät mit umlaufenden Friesen, Holzart Lärche Softline geschliffen, farblos grundiert, Drückergarnitur Grundausrüstung

Lassen Sie sich inspirieren!

Gerne unterstützen wir Sie bei der Planung und Ausführung Ihres Bauvorhabens. Eine kompetente, persönliche Beratung unserer Kunden und Kundinnen liegt uns dabei besonders am Herzen. Gemeinsam finden wir die perfekte Tür für Ihre Anforderungen. Wir freuen uns auf Ihre Anfrage. Viel Freude beim Blättern wünscht Ihnen Ihr Team der ALLEMANN® GmbH.

Ihre Holztür - made in Bayern.



ALLEMANN® Schreiner, Schlosser und Monteure

Tradition & Leidenschaft.

Seit Generationen arbeiten wir bei ALLEMANN® mit Echtholz. Mit unserer jahrzehntelangen Erfahrung und der Begeisterung für den Naturwerkstoff Holz fertigen wir individuelle Türen & Tore, die Ihr Zuhause einzigartig machen.



ALLEMANN® Produktion: Breitbandschleifmaschine und 5-achsiges CNC-Bearbeitungszentrum inkl. 3D-Programmierung



ALLEMANN® Team Vertrieb, Technik & Verwaltung

Expertise & Persönlichkeit.

Durch unsere fachkundige und persönliche Beratung erhalten Sie immer die Produkte, die genau zu Ihren Anforderungen und Wünschen passen. Mit ganz viel Know-How und Leidenschaft verwirklichen wir Ihre Tür- & Tor-Träume.

Qualität & Individualität.

Jedes ALLEMANN® Produkt ist ein Unikat und wird einzeln für Sie angefertigt. Nach der innovativen Lösungsfindung unserer Techniker während der Planungsphase vereinen wir maschinelle Fertigungspräzision mit individueller Handwerkskunst. Die Kombination aus dem handwerklichen Geschick unserer Schreiner und Schlosser mit einem modernen Maschinenpark inkl. 5-achsigem CNC-Bearbeitungszentrum machen den Unterschied in der Qualität. So entstehen maßgeschneiderte Türen & Tore, die den höchsten Anforderungen an Funktion, Ausstattung und Langlebigkeit gerecht werden.



Firmenstandort in Grafenwiesen im Jahr 1958



Damals wie heute: Fertigung im Bayerischen Wald

Die Modelle.

7 Grundmodelle - unendliche Möglichkeiten.

Jede ALLEMANN® Nebeneingangstür ist eine Maßanfertigung und wird individuell auf Maß für Sie hergestellt. Die Konfiguration Ihrer Wunschtür beginnt mit der Auswahl eines Grundmodells. Soll die Tür flächig glatt werden oder mit Frieße in Rahmenbau-Optik gefertigt werden? Wollen Sie ein Rechteck- oder Karofenster? Entscheiden Sie sich für eines der sieben Grundmodelle und individualisieren Sie dieses ganz nach Ihrem Geschmack.

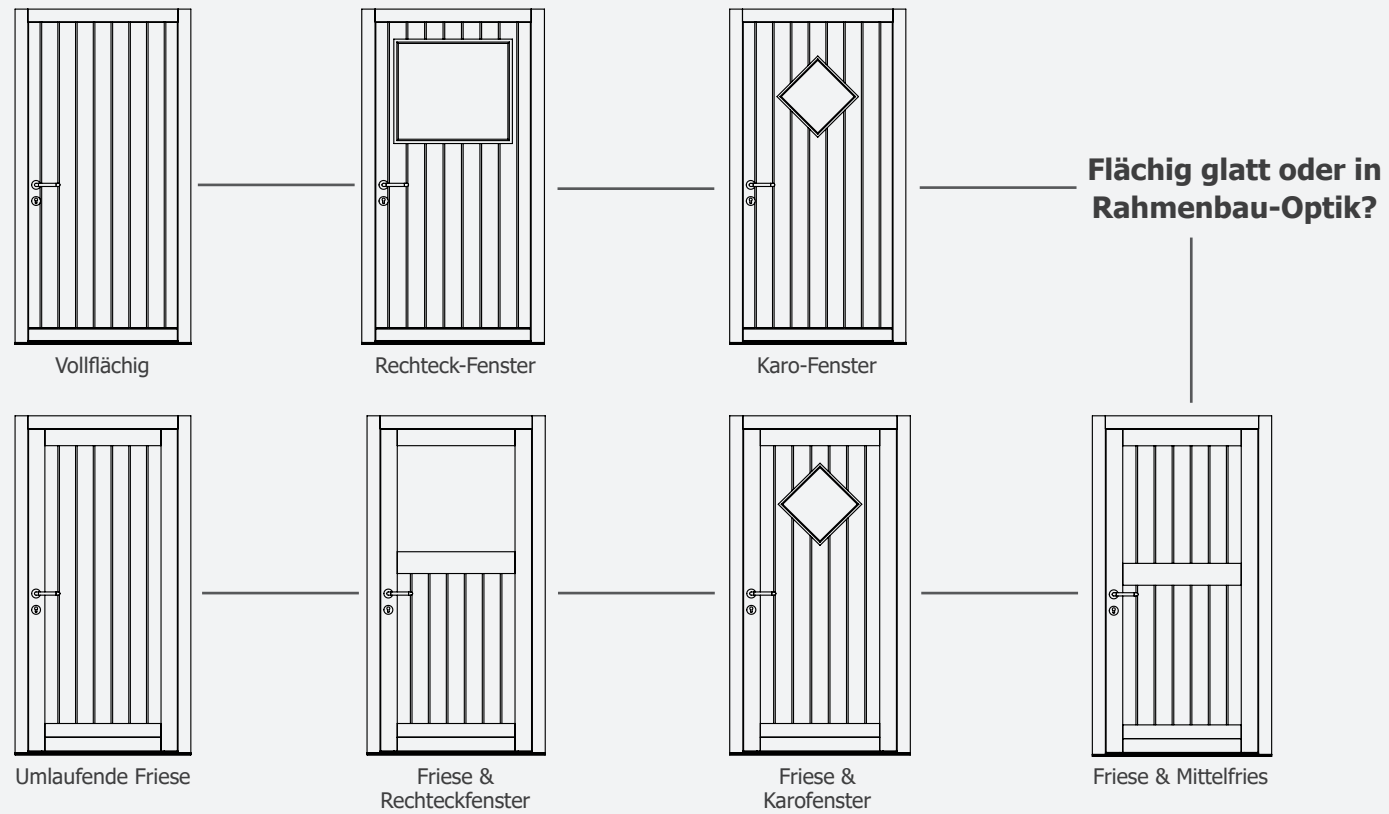

Das Muster.

Vielfalt durch verschiedene Anordnungen.

In welchem Verlegemuster soll Ihre Nebentüre beplankt werden? Durch die unterschiedlichen Anordnungen der Hölzer erzielen Sie formgebende Effekte und prägen maßgeblich den Stil und die Optik der Tür.

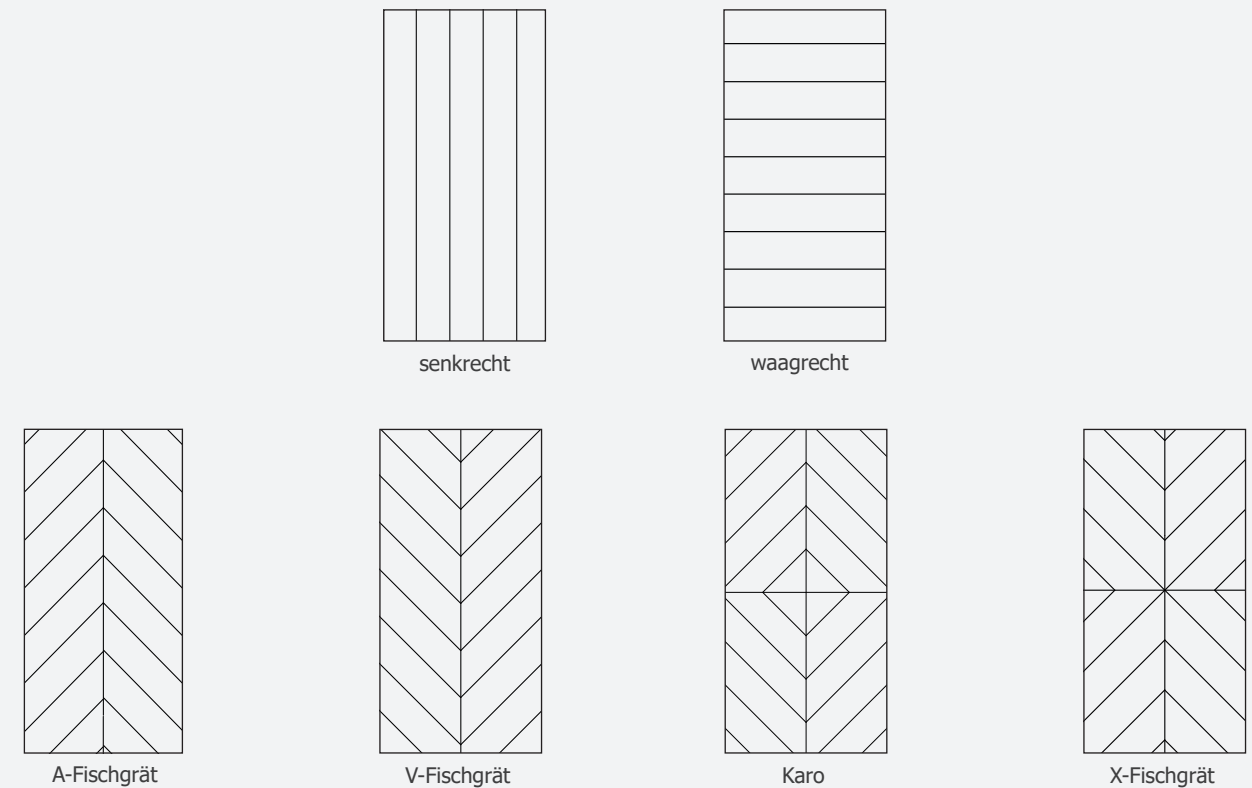

Eine Übersicht aller Modelle in allen Verlegemustern finden Sie auf Seite 26.

Sonderwünsche?

Für uns kein Problem! Auf Anfrage sind unsere Modelle auch mit Rundbogen oder Segmentbogen erhältlich. Oder haben Sie bereits eine ganz bestimmte Vorstellung? Wir fertigen Ihre Nebeneingangstüre genau nach Ihren Wünschen.

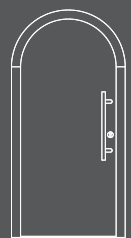

Rundbogen

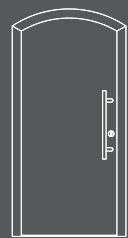

Segmentbogen

Die Holzart.

Echt massiv und Natur pur.

Es ist die Holzoberfläche, die eine Tür zum Unikat macht. ALLEMANN® Nebeneingangstüren sind aus echtem Massivholz. Sie können aus vielen Holzarten und Ausprägungen wählen und sich innen und außen für unterschiedliche Holzsortierungen entscheiden, sodass Ihre Nebentüre sowohl außen wie auch innen perfekt zum Rest des Hauses passt.

Unsere Holzarten erhalten Sie in folgenden Ausprägungen:

Geschliffen.

Das gehobelte Holz wird werksseitig geschliffen, damit eine homogene, glatte Oberfläche entsteht.

Gebürstet.

Mit einer Bürstmaschine werden die jüngeren, weichen Schichten in Holzoberflächen herausgebürstet, sodass das ältere Spätholz übrig bleibt. Dadurch wird die natürliche, härtere Holzmaserung plastisch hervorgehoben und ein markanteres Erscheinungsbild erzeugt.

Gehackt und leicht gebürstet.

Durch das Hacken und Bürsten von Holz wird die natürliche Holzmaserung optisch und haptisch stark hervorgehoben, sodass eine unvergleichlich antike Wirkung erzielt wird. Dieser rustikale Altholz-Charakter verspricht nicht nur Ursprünglichkeit und Gemütlichkeit wie in alten Zeiten, sondern bietet auch speziell in Kombination mit modernen Bauwerken einen besonderen Blickfang.

Grundausstattung:

Wählen Sie zwischen den beiden glatten Profilhölzern **Fichte Natur Softline geschliffen** oder **Fichte Natur Diele geschliffen**.

Gegen Aufpreis:

Alle weiteren dargestellten Holzarten oder Bearbeitungsstufen sind gegen Aufpreis erhältlich.



Fichte Natur Softline
geschliffen



Fichte Natur Softline
gebürstet

Beim **Softline-Profilholz**, auch Rundprofil genannt, entsteht beim Verlegen der Nut- und Federbretter eine markante Schattennut. Die abgerundeten Sichtkanten verleihen dem Profilholz weichere Konturen.



Fichte Natur Diele
geschliffen



Fichte Natur Diele
gebürstet

Bei **Dielen-Profilholz**, auch Fase-Profilbretter genannt, werden die Längskanten der Nut- und Federbretter jeweils gefast, sodass sie beim Verlegen eine leichte V-Fuge bilden. Diese kleine Fase soll die Fläche optisch auflockern.



Fichte Natur 3-Schichtplatte
geschliffen



Fichte Natur 3-Schichtplatte
gebürstet

Mit **3-Schichtplatten** können fugenlose Optiken erzielt werden. Verlegemuster sind somit nicht wählbar. Die Holzmaserung ist in senkrecht oder waagrecht möglich und auf Wunsch können individuelle Designfräsungen umgesetzt werden.



Fichte Natur Blockwand
geschliffen



Fichte Natur Blockwand
gebürstet



Fichte Natur Blockwand
gehackt und leicht gebürstet

Blockwand-Profilbretter sind extra breite Vollholzdiele. Die Nut- und Feder-Bretter sind der Optik einer Fassadenschalung aus Vollholzblöcken nachempfunden und wirken besonders modern.



Fichte Antik Blockwand
gedämpft, geschliffen



Fichte Antik Blockwand
gedämpft, gebürstet



Fichte Antik Blockwand
gedämpft, gehackt und leicht gebürstet

Alle Blockwand-Hölzer "**Antik**" werden **gedämpft**. Durch diese natürliche Veredelung werden nicht nur Spannungen im Holz ausgeglichen und der Harzaustritt stark verringert, sondern auch der einzigartige, rustikale Altholz-Charakter mit der dunkleren Färbung erzeugt.



Thermofichte Blockwand geschliffen



Thermofichte Blockwand gebürstet



Thermofichte Blockwand gehackt und leicht gebürstet

Thermofichte ist Fichtenholz, das zunächst getrocknet wird und anschließend bei bis zu 215 °C thermisch behandelt wird. Dadurch entstehen nicht nur die charakteristische dunkle Färbung, sondern auch Vorteile hinsichtlich Fäulnisresistenz und geringerer Rissbildung.



Lärche Natur Softline geschliffen



Lärche Natur Softline gebürstet

Beim **Softline-Profilholz**, auch Rundprofil genannt, entsteht beim Verlegen der Nut- und Federbretter eine markante Schattennut. Die abgerundeten Sichtkanten verleihen dem Profilholz weichere Konturen.



Lärche Natur 3-Schichtplatte geschliffen



Lärche Natur 3-Schichtplatte gebürstet

Mit **3-Schichtplatten** können fugenlose Optiken erzielt werden. Verlegemuster sind somit nicht wählbar. Die Holzmaserung ist in senkrecht oder waagrecht möglich und auf Wunsch können individuelle Designfräsungen umgesetzt werden.



Lärche Natur Blockwand geschliffen



Lärche Natur Blockwand gebürstet



Lärche Natur Blockwand gehackt und leicht gebürstet

Blockwand-Profilbretter sind extra breite Vollholzdiele. Die Nut- und Feder-Bretter sind der Optik einer Fassadenschalung aus Vollholzblöcken nachempfunden und wirken besonders modern.



Lärche Antik Blockwand gedämpft, geschliffen



Lärche Antik Blockwand gedämpft, gebürstet



Lärche Antik Blockwand gedämpft, gehackt und leicht gebürstet

Alle Blockwand-Hölzer "**Antik**" werden **gedämpft**. Durch diese natürliche Veredelung werden nicht nur Spannungen im Holz ausgeglichen und der Harzaustritt stark verringert, sondern auch der einzigartige, rustikale Altholz-Charakter mit der dunkleren Färbung erzeugt.



Oben links: NT Typ 1.2.5 mit Friesen und Karofenster mit Sprossen, in A-fischgrät, Fichte Antik Blockwand gedämpft, gehackt und leicht gebürstet. **Oben rechts:** NT Typ 1.1.0 vollflächig waagrecht, Lärche Antik Blockwand gedämpft, gehackt und leicht gebürstet, Drückergarnitur Mount Everest und schmiedeeiserne Zierbänder in matt schwarz. **Unten:** NT Typ 1.4.2 in Karo mit Karofenster, Lärche Natur Softline geschliffen.





Nebeneingangstür Typ 1.1.6 Rahmenbauoptik mit Friesen und Rechteck-Fenster mit Kreuzsossen, Verlegemuster senkrecht, Holzart Lärche Antik Blockwand: gedämpft, gehackt, gebürstet, farblos grundiert, Drückergarnitur Grundausrüstung, Laibungsverkleidung Lärche Antik

Die Beschichtung.

Schützende Schönheit.

Ihre Nebeneingangstür muss hart im Nehmen sein und UV-Strahlung, Wind und Wetter trotzen sowie Temperaturschwankungen standhalten. Mit der passenden Oberflächenbehandlung schaffen Sie den optimalen Schutz vor den Elementen und sorgen gleichzeitig für ein einzigartiges Design.

Grundierung farblos

Eine farblose Grundierung gehört bei unseren Nebentüren zur **Grundausrüstung**. Die transparente Grundierung dient dem vorbeugenden Schutz vor Bläue, holzerstörenden Insekten und Fäulnis. Die natürliche Vergrauung des Holzes durch UV-Strahlung und Bewitterung kann durch die Grundierung jedoch nicht verhindert, sondern nur leicht verlangsamt werden.

Und wenn 's nicht so schnell vergrauen sollte?

Farblose Öl-Dauerschutzlasur

Sie wollen die ursprüngliche Farbe Ihres Holzes länger erhalten? Durch die Behandlung mit einer Öl-Dauerschutzlasur entsteht eine wetter- und UV-beständige, matte Schutzschicht auf Ihrer Nebeneingangstür, die den natürlichen Holzfarbton Ihres Tores hervorhebt und leicht anfeuert. Die wasserbasierte und vegane Öl-Lasur auf Basis erneuerbarer Rohstoffe ist besonders umweltverträglich. Allerdings darf eine regelmäßige Nachbehandlung nicht außer Acht gelassen werden, um die Wirksamkeit aufrecht zu erhalten.



Lärche Antik
farblos grundiert

Lärche Antik
farblose Öl-Dauerschutzlasur

Farblose Endbeschichtung

Unsere farblose Endbeschichtung zaubert eine seidenmatte, wetterfeste und feuchtigkeitsregulierende Schutzschicht auf Ihre Nebeneingangstür - fast unsichtbar, ohne anzufeuern. Durch die spezielle Bindemittel-Kombination wird eine hohe Langlebigkeit erzielt, sodass der natürliche Original-Holzfarbton lange erhalten bleibt.



Lärche Natur
farblos grundiert

Lärche Natur
farblose Endbeschichtung

Darf's etwas **Farbe** sein?

**Viele weitere Holzfarbtöne auf Anfrage!
Auch Sonderfarbtöne sind nach
Abstimmung und Bemusterung möglich!**

Lasierende Holzfarbtöne

Holzlasuren bringen nicht nur eine schöne Optik, sondern schützen den natürlichen Werkstoff auch gut vor Feuchtigkeit und UV-Strahlen. Die seidenmatten Lasuren veredeln Ihre Holzoberfläche in transparenten bis hin zu deckenden Farbtönen.

Alle Farbmuster auf Fichte 3-Schichtplatte Natur geschliffen.



Jutebraun



Fog Grey



Eiche hell



Kiefer



Kastanie



Eiche dunkel



Nussbaum



Palisander



Deckende Farbanstriche nach RAL

Oder entscheiden Sie sich für eine deckende Lasur in einer RAL-Farbe (Holzmaserung leicht sichtbar). So ist Ihre Nebeneingangstüre gut gegen jegliche Bewitterung geschützt und lässt sich nebenbei exakt auf die Farbe Ihrer Fenster, Haustüre oder Garagentore abstimmen.



Nebeneingangstür Typ 1.0.6 Rahmenbauoptik mit Friesen und Rechteck-Fenster mit zwei senkrechten Sprossen, Verlegemuster senkrecht, Holzart Fichte Softline geschliffen, Endanstrich in RAL 7001 (deckend lasierend), Drückergarnitur Grundausstattung

Der Glasausschnitt.

Natürliche Lichtblicke.

Glasausschnitte sind nicht nur einzigartige Designelemente für Ihre Nebeneingangstür, sondern liefern auch wertvolle Lichtquellen. Verschiedene Formen, Glasarten und Sprossen geben Ihnen unzählige Möglichkeiten, Ihre Tür zu individualisieren.

Mit der Wahl Ihres Modells legen Sie bereits die **Form des Glasausschnitts** fest:

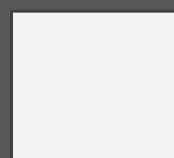

Rechteck



Karo

Möchten Sie zusätzlich **Sprossen** anbringen?



senkrecht



Kreuz

Bei Modellen mit Friese wird der Glasausschnitt **einseitig verleistet (nur innen)**.
Bei flächig glatten Modellen wird der Glasausschnitt **beidseitig verleistet (innen und außen)**.

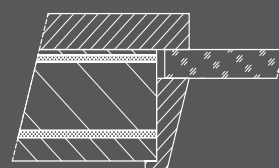

nur innen verleistet

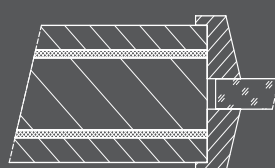

innen und außen verleistet

Klargetas oder **Ornamentglas**?



Satinato



Kathedral klein



Ornament C - Chinchilla



Gothik



Nebeneingangstür Typ 1.1.1 flächig glatt mit Rechteck-Fenster, Verlegemuster waagrecht, Holzart Lärche Softline geschliffen, farblos grundiert, Schutzbeschlag Langschild mit Drücker Paula

Der Aufbau.

Sicher und solide in patentierter Herstelltechnik.

Unser ca. **72 mm starkes, zweischaliges Türblatt** - eine selbsttragende, verwindungssteife Holzrahmenbaukonstruktion mit beidseitig wetterfest verleimter Vollholz-Deckschicht, **patentierter Zwischenschicht** 40 mm eingearbeiteter Wärmedämmung - sorgt nicht nur für hohe Formstabilität, sondern auch für eine hervorragende Ökobilanz. Die einzigartige Herstelltechnik mit elastischer Zwischenschicht entkoppelt die Beplankung vom Rahmenbau, gleicht natürliche Spannungen im Holz aus und reduziert die Rissbildung bei Massivholz. Dieser solide Aufbau macht die hohe Qualität und Langlebigkeit Ihrer ALLEMANN® Nebeneingangstür aus.

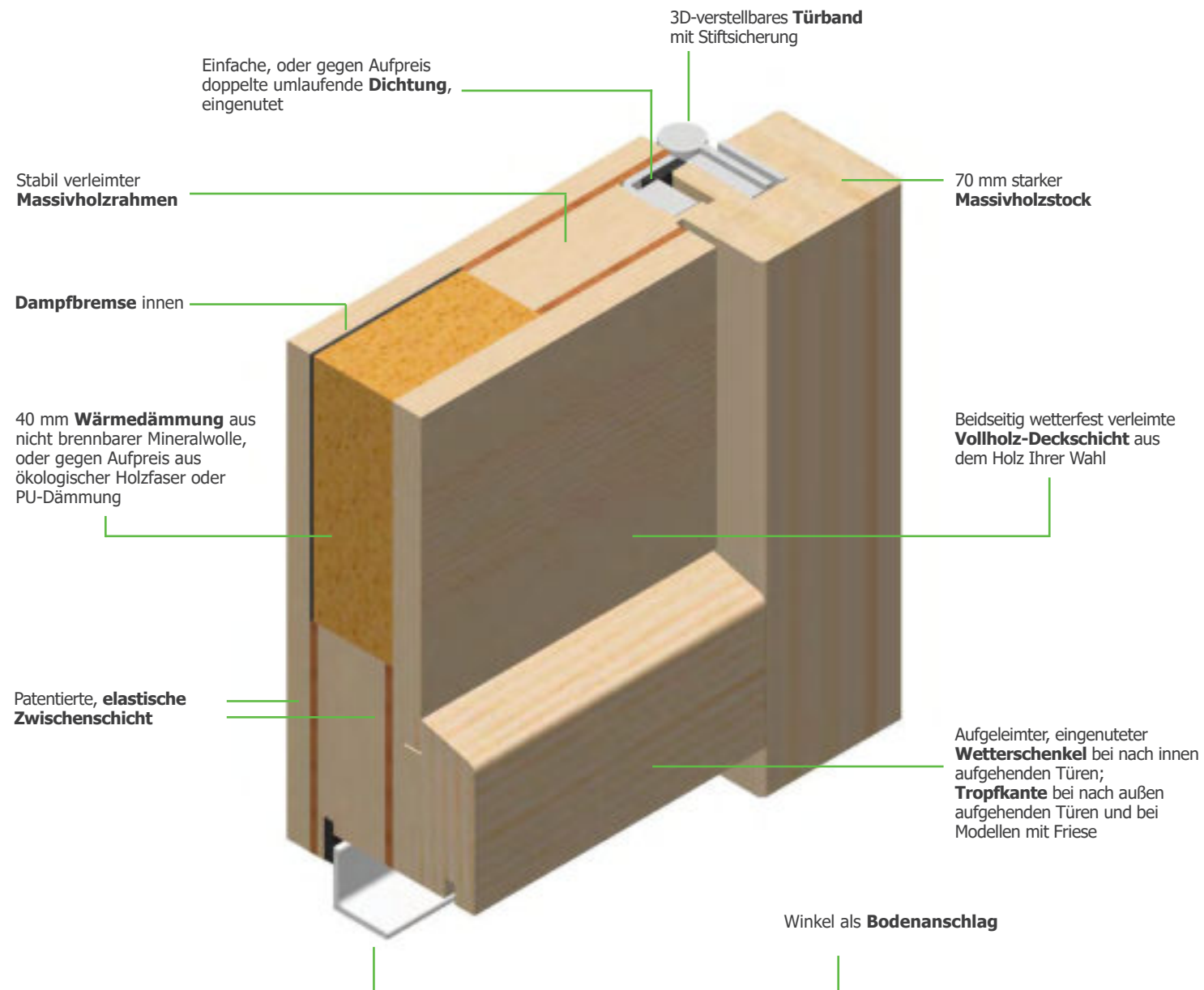

Die Türschwelle.

Für jede bauliche Bodenbeschaffenheit die richtige Lösung.

Die Türschwelle dient nicht nur als Anschlag für das Türblatt und trennt den Innen- vom Außenbereich, sondern verhindert auch das Eindringen von Feuchtigkeit und verbessert die Dämmung. Je nach Anforderung und baulicher Bodenbeschaffenheit können Schwellen aufgesetzt oder eingelassen werden sowie für verbesserten Wärmeschutz thermisch getrennt umgesetzt werden. Wir beraten Sie gerne!

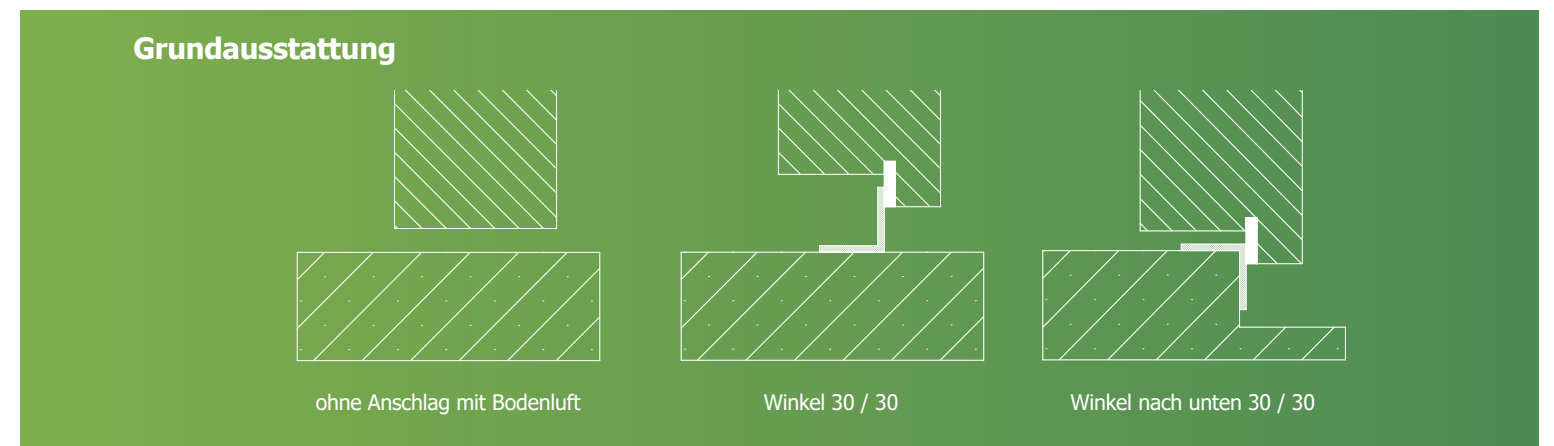

Gegen Aufpreis

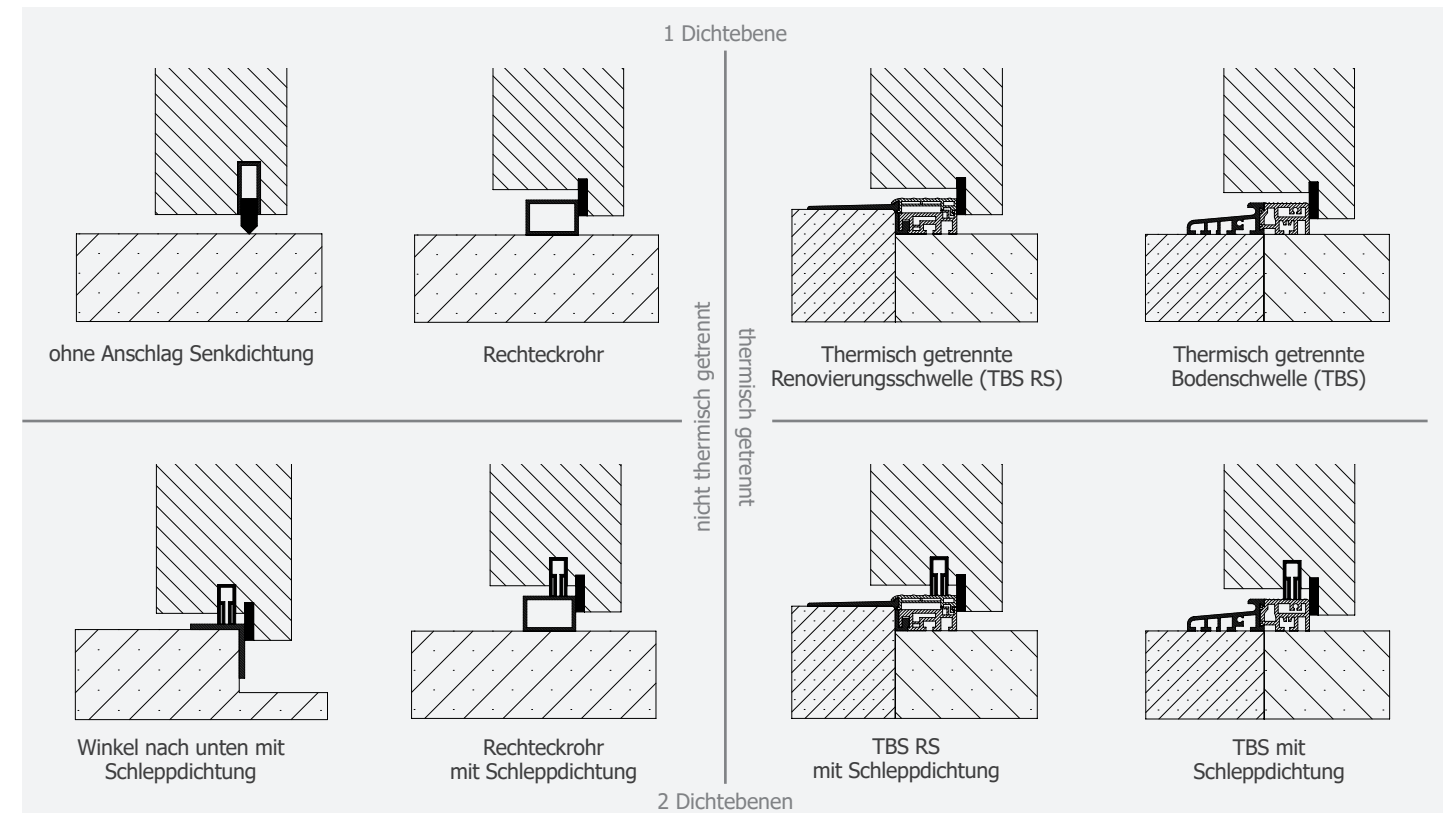

Die Türbänder.

Fest verankert.

Die Türbänder halten Ihre Nebeneingangstüre fest in den Angeln, sichern die Stabilität und machen Ihre Türe leichtgängig und leise. Eine serienmäßige Stiftsicherung bietet zusätzlichen Schutz.

Sichtbare Objektbänder für überfälzte Nebentüren.



Bänder in Topzink oder gegen Aufpreis in Edelstahl oder schwarz matt erhältlich.



Objektbänder BAKA Protect 4010 3D FD, 3D-verstellbar, mit Flügeldichtung, CE-zertifiziert, Belastungswert 160 kg, Rollenlänge 140 mm, Rollendurchmesser 20 mm



Nebeneingangstür Typ 1.1.0 flächig glatt, Verlegemuster waagrecht, Holzart Lärche
Antik Blockwand gedämpft, gehackt, gebürstet, farblos grundiert, Drückergarnitur
Grundausrüstung

Die Verriegelung.

Sicher ist sicher.

Wir bieten Ihnen verschiedene Schlösser und Verriegelungssysteme für Ihre Nebeneingangstür an, mit denen Sie immer auf der sicheren Seite sind. Passen Sie Ihre Tür individuell auf Ihr persönliches Sicherheitsbedürfnis an und schützen Sie den dahinterliegenden Raum vor unbefugtem Zutritt.

Grundausrüstung:



Haustürwechselschloss
für Profilzylinder vorbereitet

Gegen Aufpreis:

3-Fach-Verriegelung.

Noch mehr Sicherheit bietet Ihnen eine manuelle 3-Fach-Verriegelung mit zwei zusätzlichen Massivriegeln.

E-Öffner.

Sowohl das Haustürwechselschloss wie auch die manuelle 3-Fach-Verriegelung lassen sich optional mit einem E-Öffner im Schließblech ausstatten. Damit können Sie Ihre Nebeneingangstür über eine Sprechanlage öffnen oder die Falle dauerhaft freigeben (Tagesfallen-Funktion).

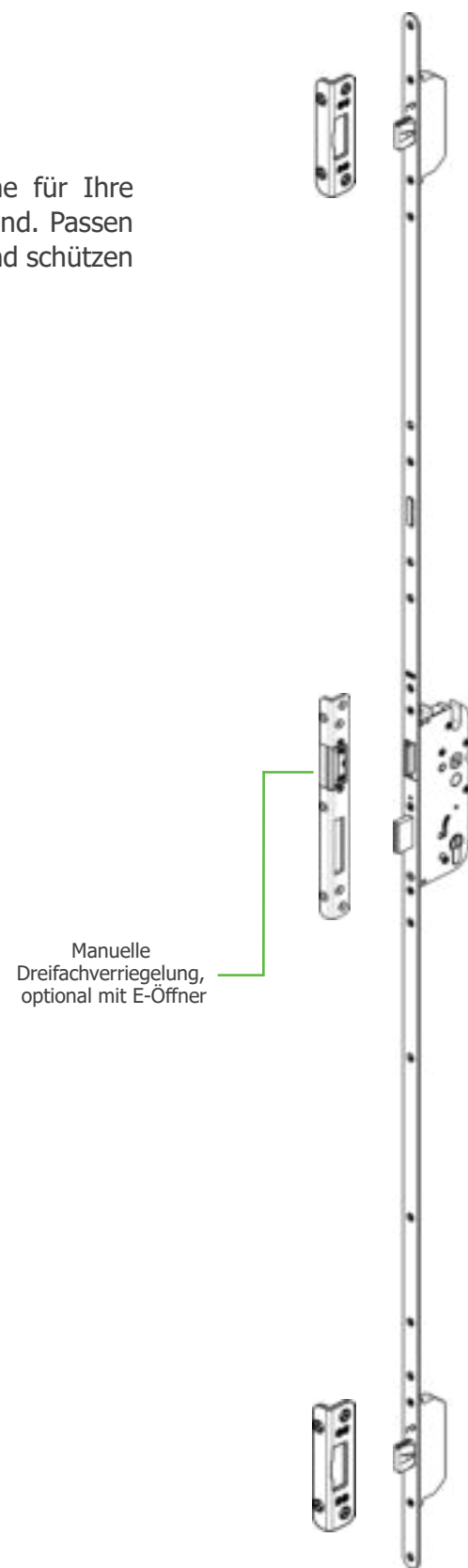

Manuelle
Dreifachverriegelung,
optional mit E-Öffner

Nebeneingangstür Typ 1.4.3 Rahmenbauoptik mit umlaufenden Friesen, Verlegemuster Karo, Holzart Lärche Softline geschliffen, Drückergarnitur Grundausrüstung

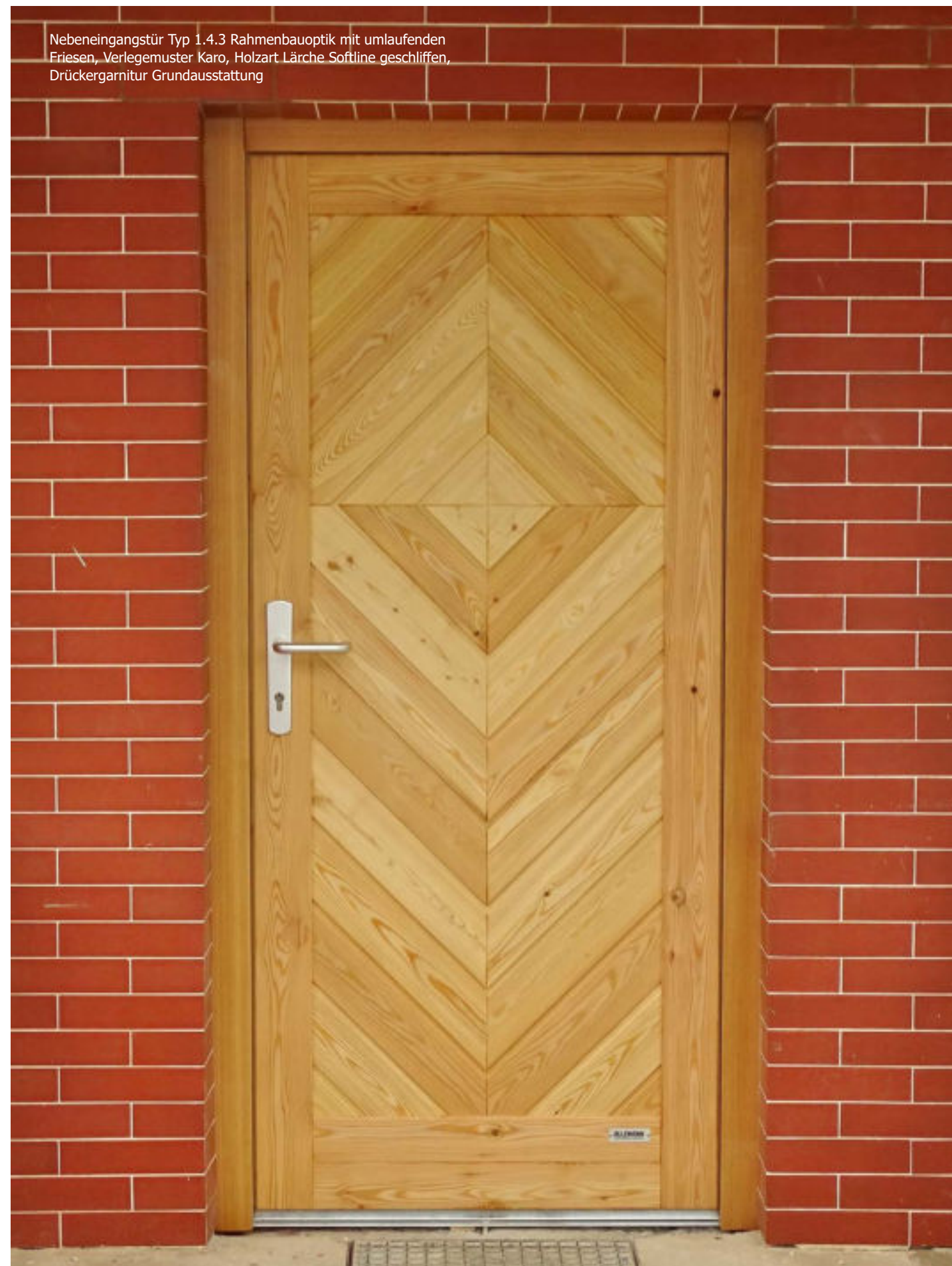

Drücker. Rosetten.

Alles im Griff.

Der Türdrücker ist der wohl wichtigste Berührungspunkt zu Ihrer neuen Tür. Klinken, Griffe, Drücker und Garnituren in verschiedenen Designs, Längen und Farben setzen gemeinsam mit den passenden Rosetten Akzente auf Ihrer Nebeneingangstür und verpassen ihr den letzten Schliff.

Grundausrüstung:

Drückergarnitur in Alu-Neusilber (Langschild oder Rosette) mit Haustürwechselschloss für Profilzylinder vorbereitet



Rosetten.



Mit und Ohne
Zylinderaufbohrschutz

Schutzbeschläge.



Langschild mit
Griffplatte Mount
Everest



Drücker und Rosette
Mount Everest



Schutzbeschlag auf
Rosette: Kugel u.
Drücker Ronny



Schutzbeschlag auf
Rosette: Drücker
Ronny



Langschild mit
Griffplatte u. Drücker
Ronny



Schutzbeschlag
auf Rosette:
Knopf fest

Viele weitere
Modelle,
Größen und
Farben finden
Sie in unserem
ALLEMANN®
Beschlüge-
Katalog!



Nebeneingangstür Typ 1.4.6 in Rahmenbauoptik mit Fenster und Rechteckfenster mit Kreuzsprossen, Verglasung Gothik, Verlegemuster Karo, Holzart Lärche Softline geschliffen, Schutzbeschlag auf Rosette: Knopf Mount Evest in schwarz

Das Zubehör.

Qualitative Zusatzausstattung.



Aufgesetzter Türschließer
im Edelstahl-Design, Gleitschiene mit elektromechanischer Feststellung

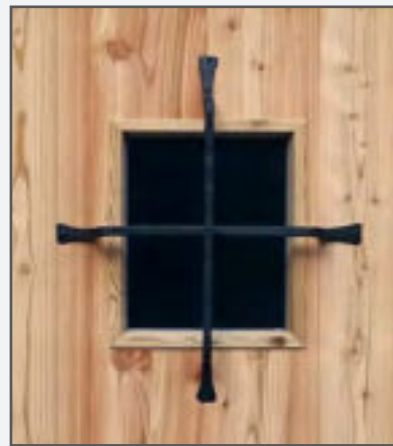

Schmiedeeisernes Fenstergitter



Schutzblech nach Maß
in Edelstahl oder schwarz matt als Spritz- und Stoßschutz, sichtbar geschraubt oder unsichtbar geklebt



Schmiedeeiserne Winkelbänder
in Edelstahl oder schwarz matt als Zierbänder aufgeschraubt



Nebeneingangstür Typ 1.4.5 in Rahmenbauoptik mit Friesen und Karofenster, Verlegemuster Karo, Holzart Lärche Softline geschliffen, Drückergarnitur Grundausrüstung

Die Modelle. Die Qual der Wahl.



1.0.0



1.0.1



1.0.2



1.0.3



1.0.5



1.0.6



1.0.4



1.1.0



1.1.1



1.1.2



1.1.3



1.1.5



1.1.6



1.1.4



1.2.0



1.2.1



1.2.2



1.2.3



1.2.5



1.2.6



1.3.0



1.3.1



1.3.2



1.3.3



1.3.5



1.3.6



1.4.0



1.4.1



1.4.2



1.4.3



1.4.5



1.4.6



1.5.0



1.5.1



1.5.2



1.5.3



1.5.5



1.5.6



Holz-Sektionaltor und Nebeneingangstür Typ 1.1.0 flächig glatt, Verlegemuster waagrecht, Holzart Lärche Antik Blockwand gedämpft, gehackt, gebürstet, farblos grundiert, Drückergarnitur Grundausstattung

Perfekt abgestimmt.

Stimmen Sie Ihre Nebeneingangstür mit den Garagentoren, Ihrer Holz-Haustür, dem Garten- oder Hofeinfahrtstor oder sogar der Holz-Schalung Ihres Hauses ab. Bei ALLEMANN® erhalten Sie alles aus einer Hand - gefertigt im Zentimeter-Maß, genau nach Ihren Wünschen und in Meisterqualität. So erscheint Ihr Heim komplett aus einem Guss.

ALLEMANN[®]_{GMBH}

TÜREN & TORE



”

Wir fertigen langlebige
Türen und Tore, die den
höchsten Anforderungen
gerecht werden.

Dipl.-Ing. (FH) Peter. F. Engelhart, Geschäftsführer

www.allemann-gmbh.de

ALLEMANN GmbH
Dr. Peter-Engelhart-Str. 30-33
93479 Grafenwiesen

+49 9941 9434-0
+49 9941 9434-22
anfrage@allemann-gmbh.de